

## ANSCHLÜSSE

## Wellschlauch

Anschlüsse für Edelstahlwellschläuche, Standardausführung: Stahl.  
Ebenfalls lieferbar in Edelstahl und Temperguss. Ausführung und Maße auf Anfrage. Anschlüsse geschweißt oder hartgelötet.

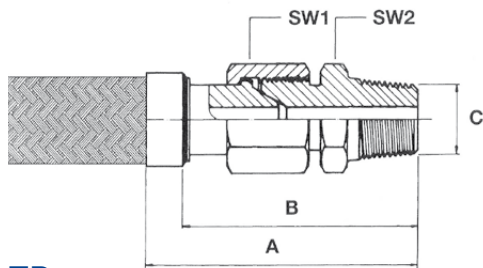

## 7D.

wie Abb. 7, aber Einschraubteil mit kegeligem Whitworth-Rohraußengewinde nach DIN 2999

Nennweite		Abmessungen in mm		C	SW1	SW2
in mm	Zoll	A	B			
6	1/4	67	58	1/4" BSP	19	18
10	3/8	72	62	3/8" BSP	22	23
12	1/2	83	71	1/2" BSP	27	26
20	3/4	90	75	3/4" BSP	32	33
25	1	109	89	1" BSP	41	42
32	1.1/4	115	95	1 1/4" BSP	50	52
40	1.1/2	117	97	1 1/2" BSP	60	56
50	2	149	119	2" BSP	70	70

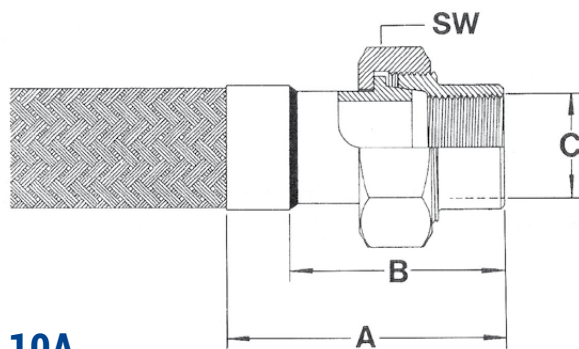

## 10A.

wie Abb. 7, aber Einschraubteil mit kegeligem Whitworth-Rohraußengewinde nach DIN 2999

Nennweite		Abmessungen in mm		C	SW1	SW2
in mm	Zoll	A	B			
6	1/4	64	55	1/4" BSP	27	-
10	3/8	66	56	3/8" BSP	32	-
12	1/2	71	59	1/2" BSP	41	-
20	3/4	80	65	3/4" BSP	50	-
25	1	93	73	1" BSP	55	-
32	1.1/4	95	75	1 1/4" BSP	70	-
40	1.1/2	97	77	1 1/2" BSP	75	-
50	2	113	83	2" BSP	90	-
65	2.1/2	133	103	2 1/2" BSP	110	-

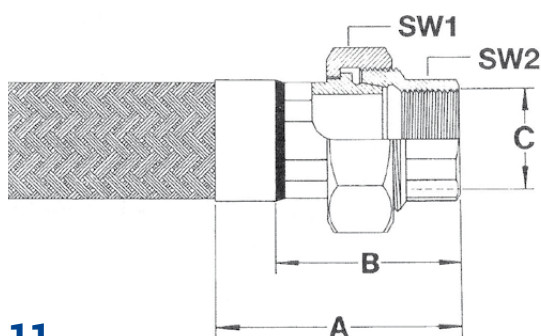

## 11.

Dreiteilige Kuppelung aus Temperguss, mit Kegeldichtung und zylindrischen Whitworth-Rohrinnengewinde nach DN 2999

Nennweite		Abmessungen in mm		C	SW1	SW2
in mm	Zoll	A	B			
6	1/4	64	55	1/4" BSP	28	18
10	3/8	68	58	3/8" BSP	32	22
12	1/2	78	66	1/2" BSP	39	26
20	3/4	87	72	3/4" BSP	48	31
25	1	100	80	1" BSP	54	38
32	1 1/4	110	90	1 1/4" BSP	67	48
40	1 1/2	115	95	1 1/2" BSP	73	54
50	2	136	106	2" BSP	90	66
65	2 1/2	148	118	2 1/2" BSP	110	84