

ANSCHLÜSSE

Vorschweißflansche DN 10 - 100

nach DIN EN 1092-1

Anschlüsse für Edelstahlwellschläuche, Flanschverbindung fest.
 Vorschweißflansch Stahl oder Edelstahl, Werkstoff-Nr. 1.4541 bzw. 1.4571.
 Anschlüsse geschweißt oder hartgelötet.

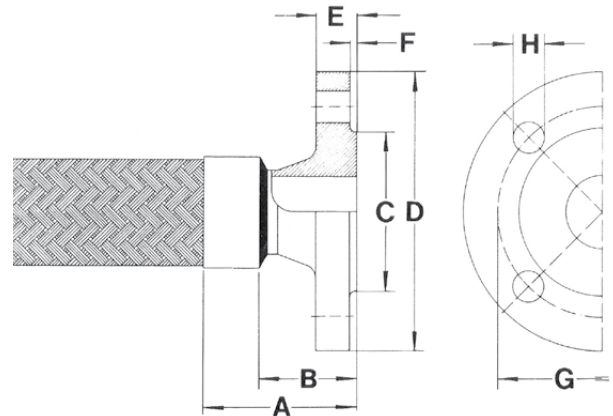

PN 6 DIN EN 1092-1 Typ 11

Nennweite	Schlauch ID	A	B	C	D	E	F	G	H	Anzahl der Löcher
mm	Zoll									
10	3/8	38	28	35	75	12	2	50	11	4
15	1/2	42	30	40	80	12	2	55	11	4
20	3/4	47	32	50	90	14	2	65	11	4
25	1	55	35	60	100	14	2	75	11	4
32	1 1/4	55	35	70	120	14	2	90	14	4
40	1 1/2	63	38	80	130	14	3	100	14	4
50	2	68	38	90	140	14	3	110	14	4
65	2 1/2	68	38	110	160	14	3	130	14	4
80	3	72	42	128	190	16	3	150	18	4
100	4	100	45	148	210	16	3	170	18	4
125	5	100	48	178	240	18	3	200	18	8
150	6	105	48	202	265	18	3	225	18	8
200	8	118	55	258	320	20	3	280	18	8
250	10	123	60	312	375	22	3	335	18	12

PN 16 DIN EN 1092-1 Typ 11

Nennweite	Schlauch ID	A	B	C	D	E	F	G	H	Anzahl der Löcher
mm	Zoll									
10	3/8	45	35	40	90	14	2	60	14	4
15	1/2	47	35	45	95	14	2	65	14	4
20	3/4	53	38	58	105	16	2	75	14	4
25	1	58	38	68	115	16	2	85	14	4
32	1 1/4	60	38	78	140	16	2	100	18	4
40	1 1/2	67	40	88	150	16	3	110	18	4
50	2	75	42	102	165	18	3	125	18	4
65	2 1/2	75	45	122	185	18	3	145	18	4
80	3	80	45	138	200	20	3	160	18	8
100	4	82	50	185	220	20	3	180	18	8
125	5	106	52	188	250	22	3	210	18	8
150	6	106	55	212	285	22	3	240	22	8
200	8	125	55	268	340	24	3	295	22	12
250	10	133	62	320	405	26	3	355	26	12

PN 10 DIN EN 1092-1 Typ 11

Nennweite	Schlauch ID	A	B	-	D	E	F	G	H	Anzahl der Löcher
mm	Zoll									
200	8	62	62	-	340	24	3	295	22	8
250	10	68	68	-	395	26	3	350	22	12

PN 25 DIN EN 1092-1 Typ 11

Nennweite	Schlauch ID	A	B	-	D	E	F	G	H	Anzahl der Löcher
mm	Zoll									
200	8	80	80	-	360	30	3	310	26	12
250	10	88	88	-	425	32	3	370	30	12

PN 40 DIN EN 1092-1 Typ 11

Nennweite	Schlauch ID	A	B		D	E	F	G	H	Anzahl der Löcher
mm	Zoll									
10	3/8	45	35	40	90	16	2	60	14	4
15	1/2	50	38	45	95	16	2	65	14	4
20	3/4	55	40	58	105	18	2	75	14	4
25	1	60	40	68	115	18	2	85	14	4
32	1 1/4	62	42	78	140	18	2	100	18	4
40	1 1/2	70	45	88	150	18	3	110	18	4
50	2	78	48	102	165	20	3	125	18	4
65	2 1/2	82	52	122	185	22	3	145	18	8
80	3	88	58	138	200	24	3	160	18	8
100	4	95	65	162	235	24	3	190	22	8

Vorschweißflansche ebenfalls lieferbar gem. ANSI 150 lbs. / 300 lbs. 600lbs. Maßänderungen A,B vorbehalten.

* Nennweite 10 bis 150 Vorschweiß PN 16 verwenden.

** Nennweite 10 bis 150 Vorschweißflansche PN 40 verwenden.